



# WORLD OF TANKS

## НАША ИГРА

### КВ-1

Танки серии КВ — официальное название советских тяжёлых танков времён Финской войны и начального периода Великой Отечественной войны (1939-1943 гг), названных в честь Климентия Ефремовича Ворошилова, героя Гражданской войны в России, военного и политического деятеля.

Танк КВ-1 был разработан конструкторским бюро Ленинградского Кировского завода (ЛКЗ) в связи с острой необходимостью Рабоче-крестьянской Красной армии (РККА) в хорошо защищённых танках с мощным вооружением для борьбы с фортификациями линии Маннергейма во время советско-финской войны 1939—1940 гг. Его не могла поразить ни одна противотанковая пушка противника, но штатная 76-мм пушка Л-11 оказалась недостаточно сильной для борьбы с ДОТами. Для этой цели пришлось создавать новый танк КВ-2, вооружённый 152-мм гаубицей.



СБОРКА ДО МОДИФИКАЦИИ КВ-2

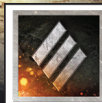

**КВ-1**  
СБОРНАЯ МОДЕЛЬ

масштабная  
модель  
**1:56**

# ИНСТРУКЦИЯ ПО СБОРКЕ



## ВНИМАНИЕ!

Перед сборкой модели ознакомьтесь с этой инструкцией. Техника безопасности:

1. Не давайте набор детям младше трёх лет во избежание попадания мелких деталей в рот и дыхательные пути.
  2. Соблюдайте осторожность при работе с острыми инструментами.
- Клей и краски в комплект не входят.
  - Сборку модели осуществляйте в хорошо освещённом помещении.

- Детали от литников осторожно отделяйте острым ножом или кусачками. Места среза деталей зачищайте ножом или наждачной бумагой.
- Номера деталей обозначены цифрами («1», «2», «3»), литники с этими деталями обозначены латинскими буквами («А», «В», «С»).
- Для склейки модели используйте специальный модельный клей на основе дихлорэтана.
- Модель рекомендуется окрашивать красками для пластиковых моделей при помощи специальных кистей и/или спреев.
- Вы можете приобрести клей, краски, грунт для предварительной покраски и другие аксессуары в интернет-магазине HobbyGames.ru

## Советы начинающему моделисту: HobbyGames.ru/soveti-nachinajushhemu-modelistu

- ← Приклеить детали на указанное место
- ← Установить деталь на указанное место без клея

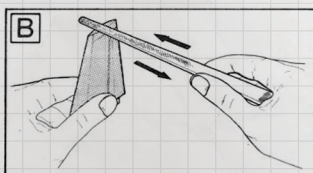
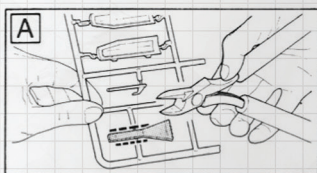

## КАК НАКЛЕИТЬ ДЕКОЛЬ

1



1. Вырежьте деколь из листа и опустите в воду комнатной температуры.

2



2. Извлеките деколь из воды. Желательно это делать при помощи пинцета и кисточки.

3

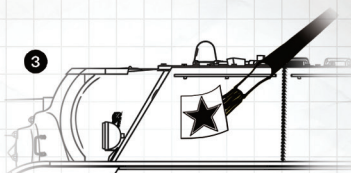

3. Аккуратно наложите деколь на соответствующее место пластиковой модели.

4

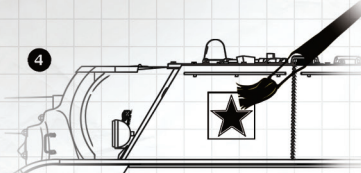

4. Тщательно разгладьте деколь, удалив кисточкой пузыри и прочие дефекты.

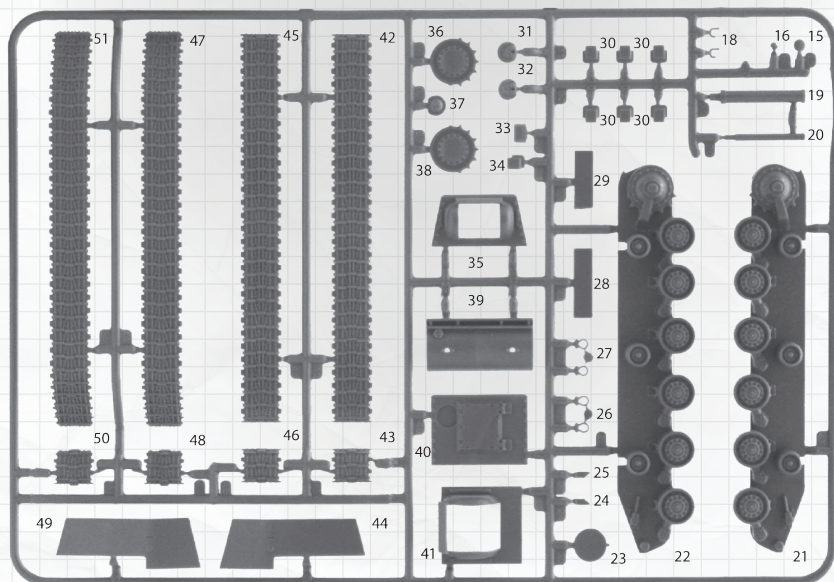
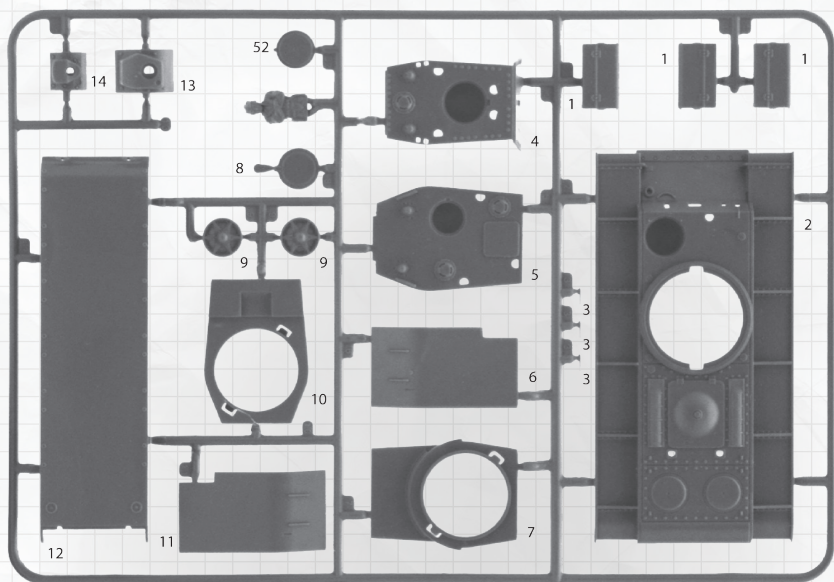



ОТРЕЗАТЬ

1

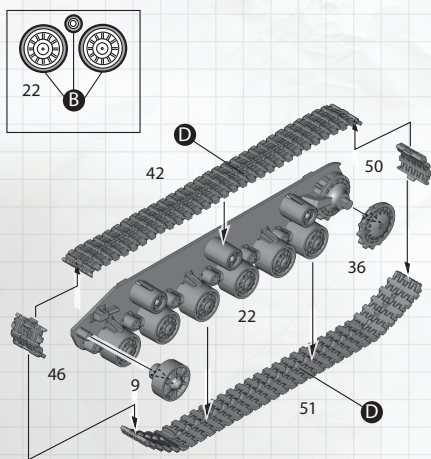
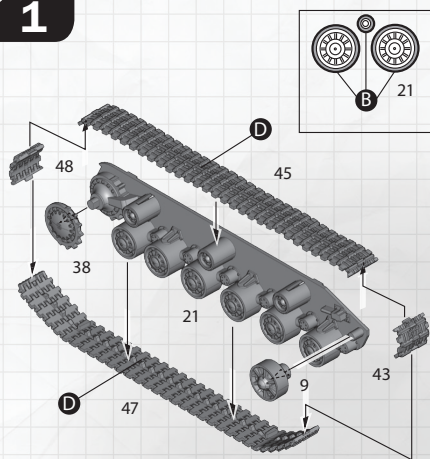

A

B

2

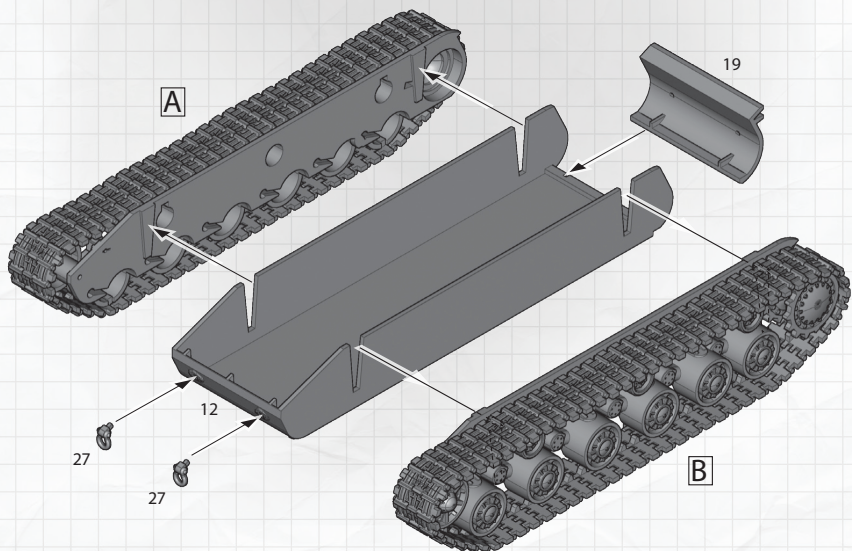

C

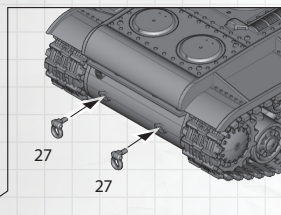
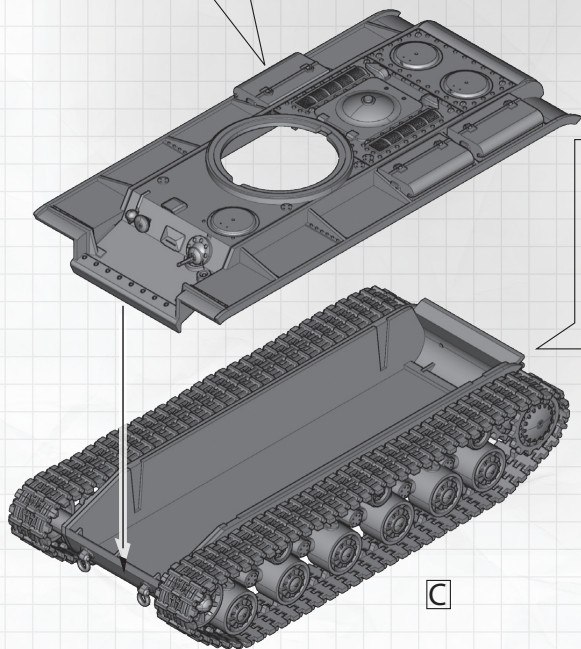
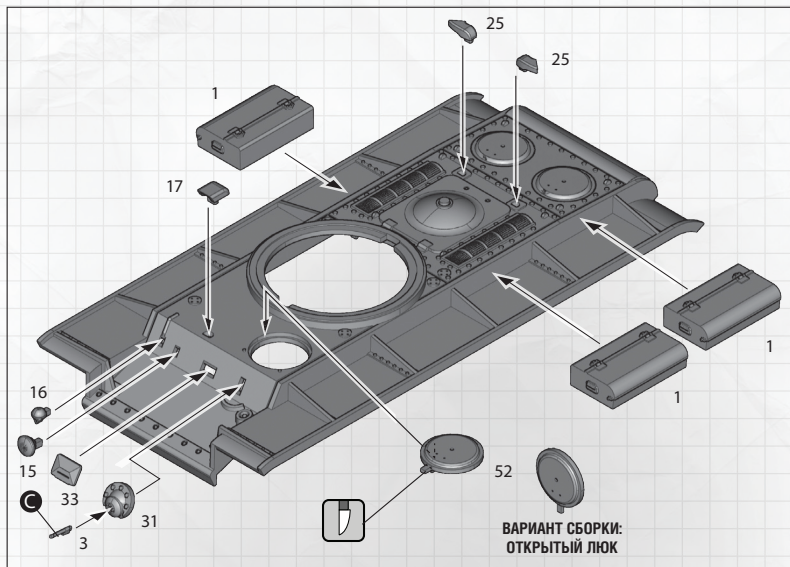

## 4 Вариант сборки: KB-1

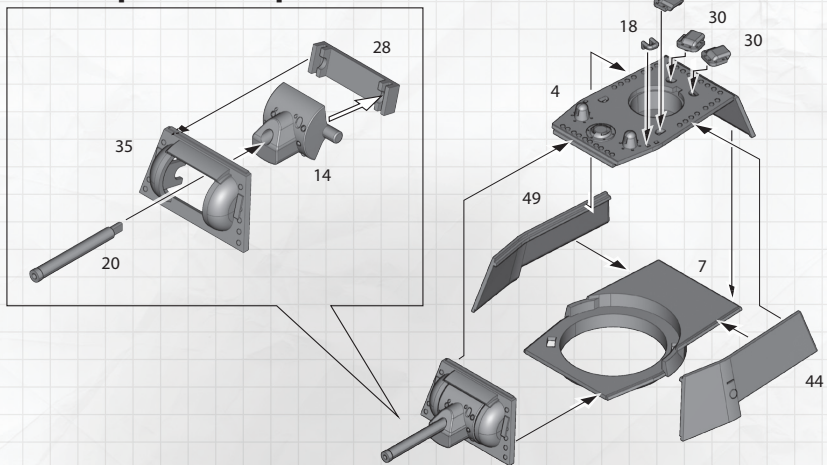

## 5 Вариант сборки: KB-1

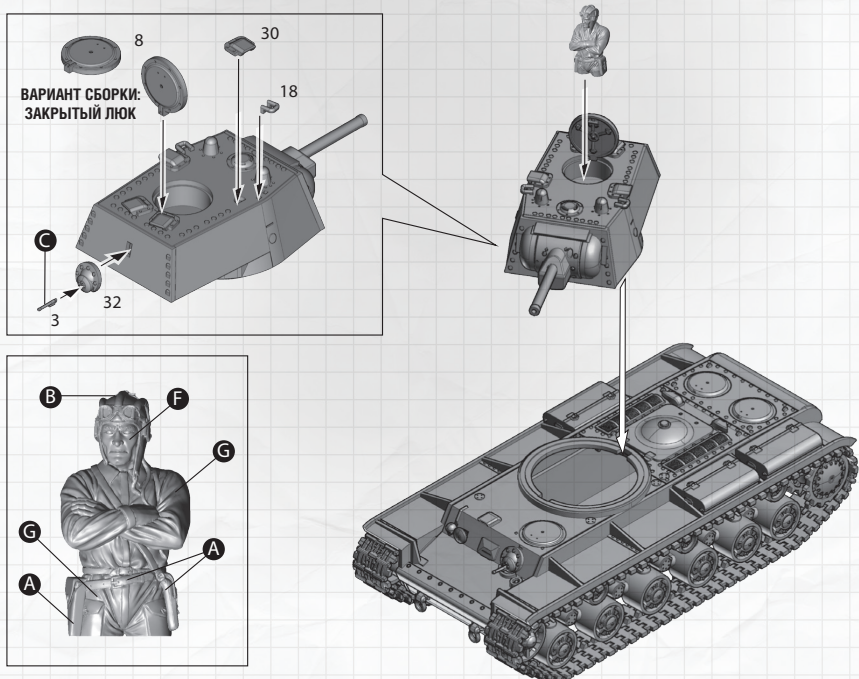

## 6 Вариант сборки: КВ-2

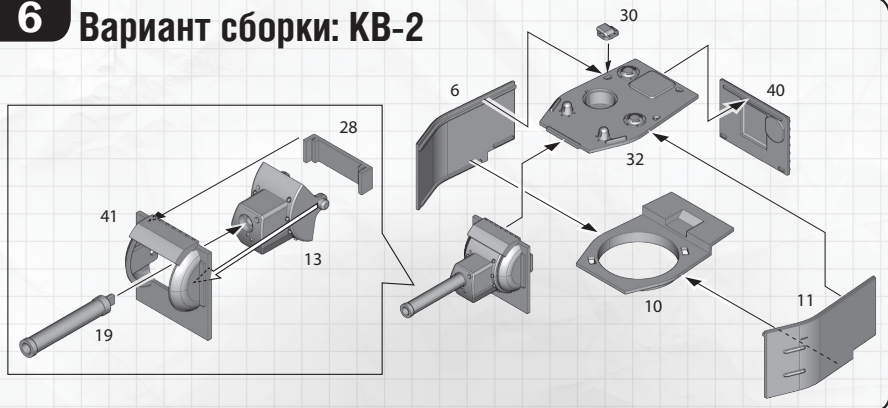

## 7 Вариант сборки: КВ-2

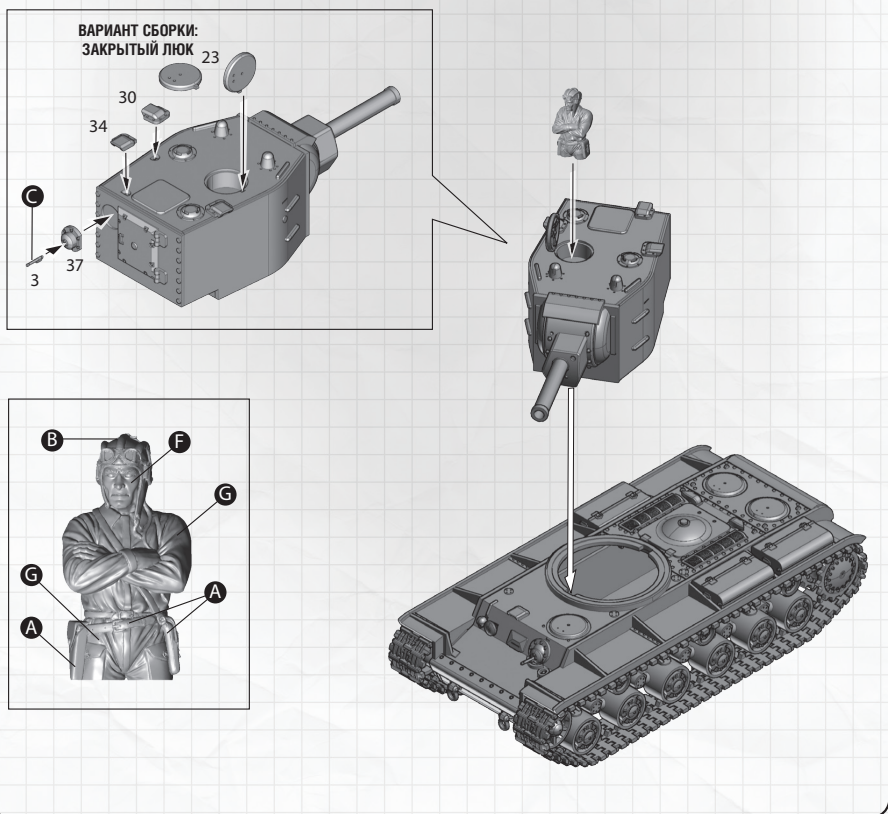



## Вариант 1 (зимний)

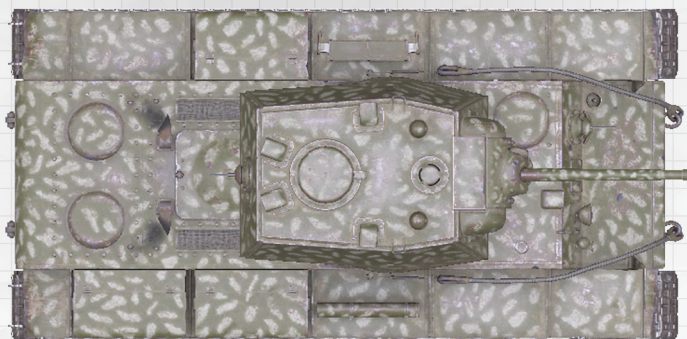

## Вариант 2 (пустынный)

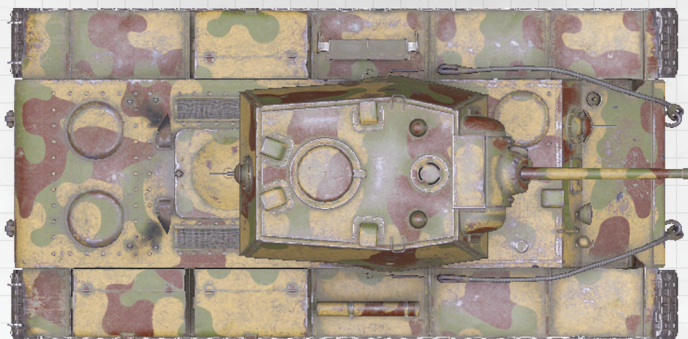

## Вариант 3 (летний)

